



WHEN THINGS GET ROUGH

VINEDISC "SMART"



ERPICE A DISCHI VINEDISC "SMART"

Coltivatore a dischi portato per minima lavorazione. Consumi di carburante ridotti grazie alla minore richiesta di potenza. Boccole cementate presenti nelle parti mobili. Corpi **dotati di sistema di sicurezza no stop**. Permette il lavoro in terreni in qualsiasi condizione grazie alla p

ossibilità di **variare idraulicamente il passo di lavoro per evitare ingolfamenti** anche in forte presenza di erbe infestanti. Ribaltamento 90° con attuatore idraulico. Variazione larghezza di lavoro con prolunghe laterali e accessori per la lavorazione sottofilo. Martinetti del sistema No-Stop senza testata in unico corpo senza saldatura. Sostituendo le ancore si trasforma in un aratro per vigneti idropneumatico.



regolazione idraulica
passo di lavoro

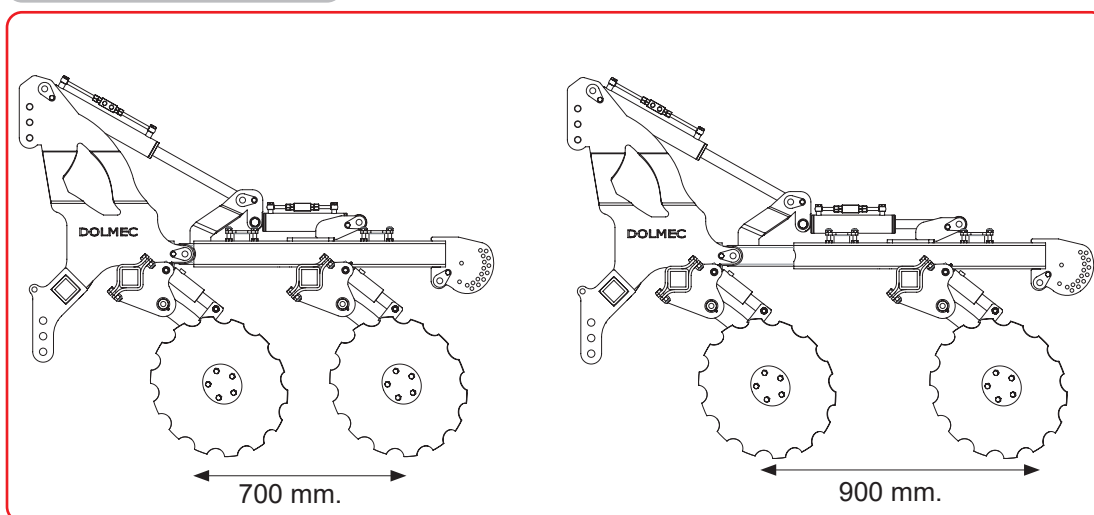

DATI TECNICI

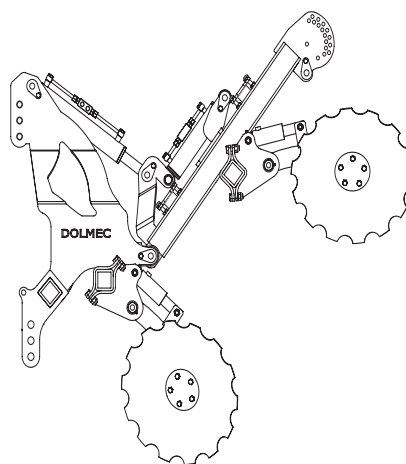
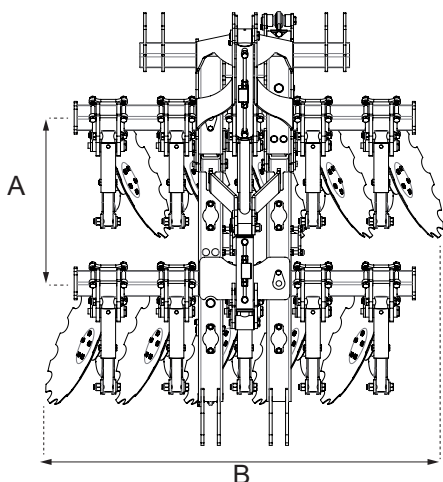

COLTIVATORE A DISCHI IDROPNEUMATICO "VINEDISC SMART"

Modello	Descrizione	VDS10 (10 corpi)	VDS14 (14 corpi)
A	Passo di lavoro dischi anteriori-posteriori	da 700 a 900 mm.	da 700 a 900 mm.
B	larghezza di lavoro	mm.1670	mm. 2230
PESO		kg. 720	kg. 960

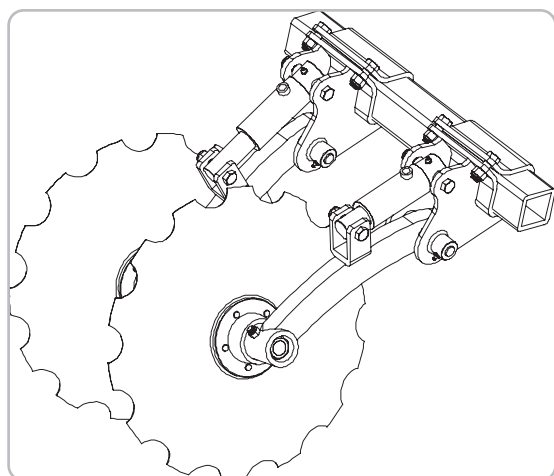

SISTEMA DI SICUREZZA NO STOP

Vinedisc SMART è dotato di un sistema di sicurezza no-stop. Tutte le ancore sono collegate ad un sistema idraulico. La pressione interna viene gestita da un accumulatore di azoto a palla con valvola di regolazione. Appena un disco colpisce un ostacolo, l'olio contenuto nel proprio martinetto scarica facendo indietreggiare il corpo fino alla corsa massima del martinetto. Se l'ostacolo ancora non è stato superato, interviene il bullone di sicurezza a strappo (di rottura) che fa ulteriormente ruotare il corpo all'indietro.



distribuito da:

